

பகுதி - 17

நிலை-17: சுற்றுப்புறத்தில் சுத்தம்

1 ஈரக்குப்பை, உலர் குப்பை

1. கீழே இரு வகையான குப்பைப் பொருள்களின் பெயர்கள் உள்ளன. அவற்றை சரியான குப்பைத்தொட்டியில் போடவும்.

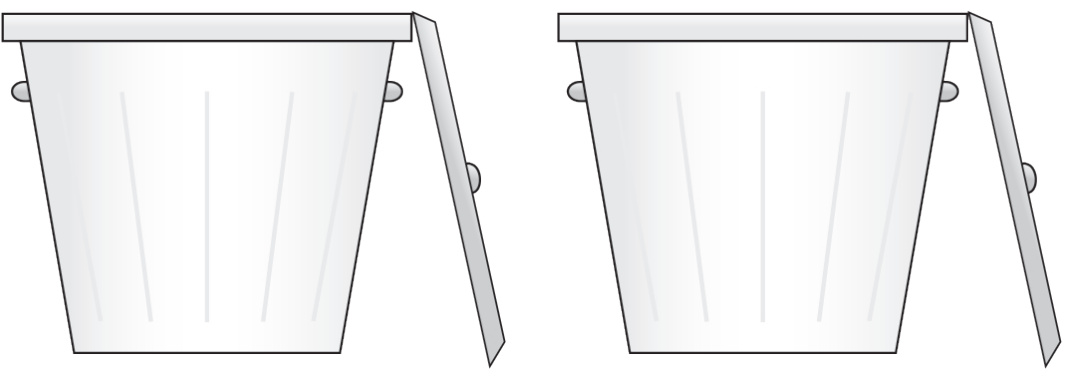

ஈரக்குப்பை

உலர் குப்பை

கெட்டுப்போன ரொட்டி வீணான பேப்பர் பழத்தோல்
பாலித்தீன் பை காலி கண்ணாடி பாட்டில்கள் காலி டி.வி. பெட்டி
கிழிந்த துண்டு முட்டை ஓடுகள் எஞ்சிய உணவு

2. மேலே பிரித்து வைத்துள்ள உலர் குப்பைகளில் எவற்றை நாம் திரும்பப் பயன்படுத்தலாம் அல்லது மறுசுழற்சி செய்யலாம்? அவற்றைப் பிரித்து சரியான பெட்டியில் எழுதுக.

மறுபயன்பாடு

மறுசுழற்சி

3. அகிலா பிளாஸ்டிக் பைகளைப் பயன்படுத்தி, காய்கறித் தோல்களில் இருந்து எரு தயாரிக்கிறாள். அது எப்படிச் சுற்றுச்சூழலுக்கு உதவுகிறது? உதவிப்பெட்டியில் உள்ள சொற்களைப் பயன்படுத்திப் பதில் எழுதுக.

மாசு நோய் சுவாசம் குடித்தல்
சாப்பிடுதல் வளர்ச்சி இயற்கை வளங்கள்

.....

.....

.....

20 விநாடிகளுக்கு கை கழுவும் முறை



வாரந்தோறும்
100
குழந்தைகளுக்குப்
பரிசு

பதிலைச் சொல்லுங்க...

பரிசை வெல்லுங்க...

கீழே கேட்கப்படும் சுகாதார கேள்விகளுக்கான சரியான பதில்களைச் சொல்லும் முதல் 100 குழந்தைகளுக்குப் பரிசுகள் காத்திருக்கின்றன.

அன்புக்குழந்தைகளே..!
நாம் சுத்தமாக இருந்தால், நோய் கிருமி நம்மை நெருங்காது. நோயற்ற வாழ்வே குறைவற்ற செல்வம். ஆரோக்கியமாக வாழ வேண்டும் என்றால் நாம் சுத்தமாக இருக்க வேண்டியது மிகவும் அவசியம். எப்போதும் கைகளைச் சுத்தமாக வைத்திருப்போம். தினமும் பல் தேய்ப்போம். தினமும் நன்கு உடலைச் சுத்தம் செய்து குளிப்போம்.

சென்ற வார கேள்விகளுக்கான பதில்கள்

1. (A) இயற்கை உணவுகள் 2. (B) கால்சியம் 3. (C) தடுப்பூசி போட வேண்டும்

இதோ... இந்த வார கேள்விகள்...

- பயன்படுத்திய பொருள்களை மறுசுழற்சி செய்வதால்...
A. நேரம் குறையும் B. காசு மிச்சமாகும் C. சூழல் மாசு குறையும்
- மக்கும் குப்பை, மக்காத குப்பைகளைப் பிரித்து அப்புறப்படுத்துவது...
A. மிகவும் அவசியம் B. தேவையற்ற வேலை C. நேர விரயம்
- காய்கறிகளின் குப்பைகளைப் பயன்படுத்தி...
A. விளையாடலாம் B. எரு தயாரிக்கலாம் C. குப்பையில் போடலாம்

மேலே கண்ட மூன்று கேள்விகளுக்கான பதிலை அனுப்பும் முறை

- 9940699401 என்ற வாட்ஸ்அப் எண்ணிற்கு **SSQUIZ** என்று டைப் செய்து, ஒரு மெஸேஜ் அனுப்பவும்.
- உங்களைப் பற்றிய விவரங்கள் கேட்கப்படும். தொடர்ந்து திரையில் வரும் கேள்விகளுக்கு சரியான பதிலை அளித்து, சிறப்புப் பரிசினைப் பெறுங்கள். வாழ்த்துகள்!

வரிசைப்படுத்துங்கள்...



தாமு, வீட்டைச் சுத்தப்படுத்த மேலுள்ள பொருள்களை எந்த வரிசையில் பயன்படுத்த வேண்டும் என்று எண்களிட்டு காட்டுங்கள்.



QR Code-ஐ ஸ்கேன் செய்து சுகாதார விழிப்புணர்வு பாடல்களைக் கண்டும், கேட்டும் மகிழுங்கள்.